

R	W	PANEL THICK	無 A 尺寸	F	W	PANEL THICK
	29.0	0.75-1.25			30.0	0.75-1.25
	29.2	1.25-2.0			30.2	1.25-2.0
	29.5	2.0-3.0			30.5	2.0-3.0
按鈕 (0)				按鈕 (1)		
有隔板				L 帶燈線路圖		

規格 SPECIFICATIONS:

1. 迴路 CIRCUIT

C: ON-OFF-ON ; CL: ON-OFF-ON(ILLUMINATED)
G: (ON)-OFF-(ON) ; GL: (ON)-OFF-(ON)(ILLUMINATED)
H: ON-OFF-(ON) ; HL: ON-OFF-(ON)(ILLUMINATED)

2. 定格 RATING

10A 125VAC/250VAC
16A 250VAC



3. 接觸電阻 CONTACT RESISTANCE

30mΩ Max .

4. 絕緣電阻 INSULATION RESISTANCE

DC 500V 100MΩ Min .

5. 耐電壓 WITHSTAND VOLTAGE

AC 2000V 1 Minute .

6. 作動力 OPERATION FORCE

800±300 g .

7. 電氣壽命 ELECTRICAL LIFE

10,000 Cycles At Full Load .

8. 使用溫度範圍 OPERATING TEMPERATURE RANGE

-25°C~+85°C .

9. 焊接 SOLDERING

280°C FOR 3 Sec .

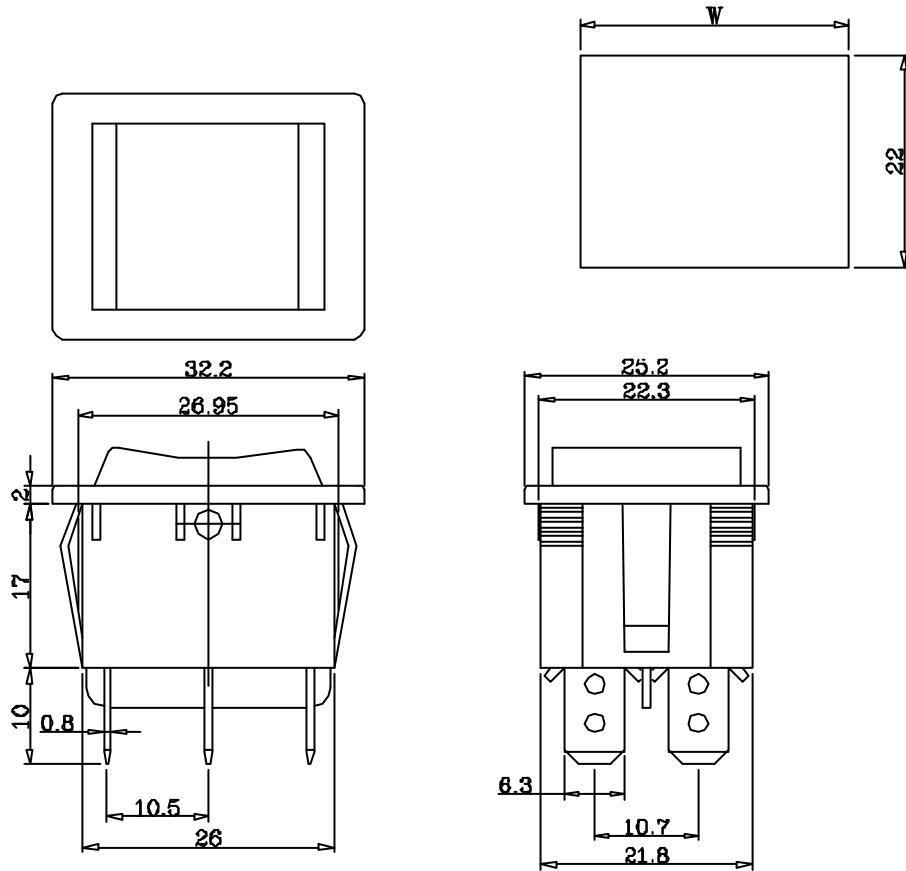

年	月	日	更正者	更	正	記	事	△

編	號	零件名稱	數量	材質	規格	加工處理	備	註
設	計	L.Chun-Ting 930713	品名	承認圖	無註記公差	第三	角法	
製	圖	L.Chun-Ting 930713	品號	JS-608(R,F)-(0,1)	長度 ±0.2	角度		
描	圖	L.Chun-Ting 930713	圖號		比例	單位		
校	對						mm	
核	准							
採購	規範							

JEC 捷森電子工業股份有限公司

檔案號碼

請勿
實測
圖面